

ПРОЄКТ
(Ф 03.02 – 107)

МІНІСТЕРСТВО ОСВІТИ І НАУКИ УКРАЇНИ

Національний авіаційний університет



ОСВІТНЬО – ПРОФЕСІЙНА ПРОГРАМА

«Адміністрування фінансового моніторингу»

Другого (магістерського) рівня вищої освіти

за спеціальністю 073 «Менеджмент»

галузі знань 07 «Управління та адміністрування»

СМЯ НАУ ОПП 11.02.06 – 01 – 2020

Освітньо-професійна програма
Затверджена Вченою радою Університету
протокол №___ від _____ 20__ р.
Вводиться в дію наказом ректора
Ректор

_____ В.Ісаєнко.

наказ №___ від _____ 20__ р.

КИЇВ

| | | | |
|---|---|----------------|-------------------------------------|
|  | Система менеджменту якості. ОСВІТНЬО-ПРОФЕСІЙНА ПРОГРАМА «Адміністрування фінансового моніторингу» | Шифр документа | СМЯ НАУ ОПП 11.02.06 – 01 – 2020 |
| | | Стор. 2 з 18 | |

Стандарт вищої освіти України: другий (магістерський) рівень, галузь знань 07 «Управління та адміністрування», спеціальність 073 «Менеджмент».

Стандарт вищої освіти затверджено і введено в дію наказом Міністерства освіти і науки від 10.07.2019 р. № 959.

ЛИСТ ПОГОДЖЕННЯ освітньо-професійної програми

ПОГОДЖЕНО

Радою з якості університету

протокол № _____

від " _____ " _____ 20__ р.

Голова Ради з якості НАУ

_____ Ісаєнко В.М.

ПОГОДЖЕНО

Вченою радою Факультету економіки та
бізнес-адміністрування

протокол № _____

від " _____ " _____ 20__ р.

Голова Вченої ради ФЕБА

_____ Петровська С.В.

ПОГОДЖЕНО

Кафедрою економічної теорії

протокол засідання № 10

від "18" травня 2020 р.

Завідувач кафедри

_____ Засанський В.В.

ПОГОДЖЕНО

Студентською радою Факультету економіки та
бізнес-адміністрування

протокол № _____

від " _____ " _____ 20__ р.

Голова Студентської ради ФЕБА

_____ Буй П.С.

| | | | |
|---|--|----------------|-------------------------------------|
|  | Система менеджменту якості. ОСВІТНЬО-ПРОФЕСІЙНА ПРОГРАМА «Адміністрування фінансового моніторингу» | Шифр документа | СМЯ НАУ ОПП 11.02.06 – 01 – 2020 |
| | | Стор. 3 з 18 | |

ПЕРЕДМОВА

Розроблено робочою групою освітньо-професійної програми (спеціальності 073 «Менеджмент») у складі:

ГАРАНТ ОСВІТНЬОЇ ПРОГРАМИ:

Засанський В.В. (д.е.н., проф., завідувач кафедри економічної теорії)

_____ (підпис)

ЧЛЕНИ РОБОЧОЇ ГРУПИ:

Предборський В. А. (д.е.н., проф., професор кафедри економічної теорії)

_____ (підпис)

Клименко В. В. (к.е.н., доц., доцент кафедри економічної теорії)

_____ (підпис)

Бабич Р. Б. (к.е.н., с.н.с., доцент кафедри економічної теорії)

_____ (підпис)

Рокошевський Т.О. (здобувач вищої освіти)

_____ (підпис)

ЗОВНІШНІ СТЕЙКХОЛДЕРИ

Шемаєва Л.Г. (д.е.н., проф., завідувач відділу фінансової безпеки Національного інституту стратегічних досліджень)

_____ (підпис)

Чубенко А. Г. (д.ю.н., проф., директор Академії фінансового моніторингу)

_____ (підпис)

Рецензії-відгуки зовнішніх стейкхолдерів (додаються).

Рівень документа – 3б

Плановий термін між ревізіями – 1 рік

Контрольний примірник



1. Профіль освітньо-професійної (наукової) програми

| Розділ 1. Загальна інформація | | |
|---|---|---|
| 1.1. | Повна назва закладу вищої освіти та структурного підрозділу | Національний авіаційний університет Факультет Економіки та Бізнес-адміністрування Кафедра економічної теорії |
| 1.2. | Ступінь вищої освіти та назва кваліфікації мовою оригіналу | Магістр Магістр менеджменту |
| 1.3. | Офіційна назва освітньо-професійної програми та спеціалізації (за наявності) | Адміністрування фінансового моніторингу |
| 1.4. | Тип диплому та обсяг освітньо-професійної програми | Диплом магістра, одиничний ступінь. 90 кредитів ЄКТС, термін навчання 1 рік 4 місяці |
| 1.5. | Акредитаційна інституція | |
| 1.6. | Період акредитації | |
| 1.7. | Цикл/рівень | Другий (магістерський) рівень вищої освіти відповідає восьмому кваліфікаційному рівню НРК України |
| 1.8. | Передумови | Наявність ступеня бакалавра |
| 1.9. | Форма навчання | Денна, заочна |
| 1.10 | Мова(и) викладання | Українська |
| 1.11 | Інтернет-адреса постійного розміщення опису освітньо-професійної програми | Сайт університету http://nau.edu.ua Сайт факультету http://feba.nau.edu.ua |
| Розділ 2. Ціль освітньо-професійної програми | | |
| 2.1. | Ціль освітньої програми полягає у поглибленні професійної підготовки із запобігання тіншової діяльності та фінансового моніторингу, підготовці до здійснення викладацьких, наукових та керівних функцій в установах-суб'єктах державного та первинного фінансового моніторингу різних форм власності для реалізації державної політики у сфері запобігання та протидії легалізації (відмивання) доходів, одержаних злочинним шляхом, фінансуванню тероризму та фінансуванню розповсюдження зброї масового знищення в умовах гібридних загроз економічній безпеці України. | |
| Розділ 3. Характеристика освітньо-професійної програми | | |
| 3.1 | Предметна область (Об'єкт діяльності, теоретичний зміст) | Об'єктом вивчення в межах освітньої програми є запобігання тіншової діяльності та фінансова розвідка. Теоретичний зміст предметної області: - парадигми і концепції фінансової розвідки як сучасної філософії ефективного управління; |



| | | |
|---|--|--|
| | | <p>- технології фінансової розвідки, системи та методологічний інструментарій управління в установах-суб'єктах державного та первинного фінансового моніторингу.</p> |
| 3.2. | Орієнтація освітньо-професійної програми | Освітньо-професійна програма освітнього ступеня магістра, орієнтована на підготовку інтегральних менеджерів і керівників відділів установ-суб'єктів державного та первинного фінансового моніторингу різних форм власності. Передбачає глибоку практичну підготовку, проведення наукових досліджень на мікро – і/або макрорівнях. |
| 3.3. | Основний фокус освітньо-професійної програми та спеціалізації (за наявності) | Загальна вища освіта в галузі знань управління та адміністрування з поглибленою спеціальною підготовкою в сфері адміністрування фінансового моніторингу. Підготовка фахівців із менеджменту середньої і вищої ланки управління в установах-суб'єктах державного та первинного фінансового моніторингу різних форм власності. |
| 3.4. | Особливості освітньо-професійної програми | Перша в Україні програма, яка готує фахівців для фінансової розвідки, поглиблене вивчення особливостей адміністрування фінансового моніторингу. |
| Розділ 4. Придатність випускників до працевлаштування та подальшого навчання | | |
| 4.1. | Придатність до працевлаштування | Працевлаштування в установах-суб'єктах державного фінансового моніторингу (Державної служби фінансового моніторингу України, Державної казначейської служби України, Міністерства економічного розвитку і торгівлі України, Міністерства інфраструктури України, Міністерства фінансів України, Міністерства юстиції України, Національної комісії з цінних паперів та фондового ринку, Національної комісії, що здійснює державне регулювання у сфері фінансових послуг, Національного банку України) та первинного фінансового моніторингу (банківських установ, небанківських фінансових установ, платіжних організацій та нефінансових установ, які здійснюють фінансові операції). Після навчання за освітньо-професійною програмою «Адміністрування фінансового |



| | | |
|---|--|--|
| | | моніторингу» магістр менеджменту може здійснювати таку професійну роботу: Посади у сфері управління. Первинні посади за ДКП: менеджер (управитель) з адміністративної діяльності (1475.4); аналітик/професіонал з питань фінансово-економічної безпеки (2414.2) |
| 4.2. | Подальше навчання | Мають право продовжити навчання на третьому (освітньо-науковому) рівні вищої освіти – доктора філософії. Набуття додаткових кваліфікацій в системі післядипломної освіти. |
| Розділ 5. Викладання та оцінювання | | |
| 5.1. | Викладання та навчання (методи, методики, технології, інструменти та обладнання) | Студентськоцентроване навчання, стиль викладання – активний, що дає можливість студенту обирати предмети та організувати час у відповідності до компетентнісної моделі менеджера і передбачає проблемно-орієнтоване навчання та самонавчання, переддипломну практику в установах-суб'єктах державного та первинного фінансового моніторингу. Комбінація лекцій, практичних занять із розв'язування проблем, дослідницькі домашні роботи, виконання проектів, курсові роботи, підготовка кваліфікаційної магістерської роботи. Використовується такий інструментарій та обладнання: інформаційно-комунікаційний, інформаційно-пошуковий, інформаційно-аналітичний, програмні продукти та програмне забезпечення, що застосовується в діяльності фінансової розвідки. |
| 5.2. | Оцінювання | Письмові екзамени з дисциплін, курсові роботи, есе, презентації, ділові та рольові ігри, ситуаційні завдання, участь у наукових товариствах, практика і стажування в установах-суб'єктах державного та первинного фінансового моніторингу, кваліфікаційний екзамен, захист кваліфікаційної магістерської роботи. |
| Розділ 6. Програмні компетентності | | |
| 6.1. | Інтегральна компетентність (ІК) | ІК. Здатність розв'язувати складні задачі і проблеми у сфері управління або у процесі навчання, що передбачає проведення досліджень та/або здійснення інновацій та характеризується невизначеністю умов і вимог |



| | | |
|------|------------------------------|---|
| 6.2. | Загальні компетентності (ЗК) | <p>ЗК1. Здатність проведення досліджень на відповідному рівні</p> <p>ЗК2. Здатність до спілкування з представниками різних професійних груп різного рівня та у міжнародному контексті;</p> <p>ЗК3. Навички використання інформаційно-комунікаційних технологій для пошуку, оброблення, аналізу інформації з різних джерел та прийняття рішень;</p> <p>ЗК4. Здатність організувати та мотивувати людей рухатися до спільної мети, працювати в команді;</p> <p>ЗК5. Здатність діяти на основі етичних міркувань (мотивів), соціально відповідально і свідомо;</p> <p>ЗК6. Здатність виявляти та вирішувати проблеми, генерувати нові ідеї (креативність).</p> <p>ЗК7. Здатність до абстрактного мислення, аналізу та синтезу на основі логічних аргументів та перевірених фактів. Вміння аналізувати і структурувати проблему запобігання розповсюдженню тіньової діяльності.</p> <p>ЗК8. Здатність правильно давати юридичну кваліфікацію подіям, явищам та фактам у сфері фінансового моніторингу.</p> <p>ЗК9. Здатність до якісного виконання обов'язків, відповідно до норм законодавства, захисту інтересів держав, прав людини, поєднання суспільних, колективних та індивідуальних інтересів.</p> <p>ЗК10. Здатність до прийняття рішень у складних і непередбачуваних умовах, що потребує застосування нових підходів та прогнозування.</p> |
| 6.3. | Фахові компетентності (ФК) | <p>ФК1. Здатність обирати та використовувати концепції, методи та інструментарій менеджменту, у тому числі у відповідності до міжнародних стандартів;</p> <p>ФК2. Здатність встановлювати цінності, бачення, місію, цілі та критерії, за якими організація визначає подальший напрямки розвитку, розробляти і реалізовувати відповідні стратегії та плани;</p> <p>ФК3. Здатність до саморозвитку, навчання впродовж життя та ефективного</p> |



| | | |
|--|--|---|
| | | <p>самоменеджменту;</p> <p>ФК4. Здатність до ефективного використання та розвитку людських ресурсів в організації;</p> <p>ФК5. Здатність створювати та організовувати ефективні комунікації в процесі управління;</p> <p>ФК6. Здатність формувати лідерські якості та демонструвати їх в процесі управління людьми;</p> <p>ФК7. Здатність розробляти проекти та управляти ними, виявляти ініціативу та підприємливість;</p> <p>ФК8. Здатність використовувати психологічні технології роботи з персоналом.</p> <p>ФК9. Здатність аналізувати й структурувати проблеми організації, ухвалювати управлінські рішення та забезпечувати умови їх реалізації;</p> <p>ФК10. Здатність до управління організацією, її розвитком.</p> <p>ФК11. Здатність використовувати правові норми й методи фінансового моніторингу у поєднанні з сучасною світовою практикою запобігання тіньовій діяльності для прийняття оптимальних адміністративних рішень щодо удосконалення системи фінансового моніторингу.</p> <p>ФК12. Здатність будувати відповідні моделі детінізації у невизначеному та динамічному міжнародному середовищі із визначенням та прогнозуванням можливих сценаріїв розвитку.</p> <p>ФК13. Здатність використовувати в професійній діяльності спеціалізовані інформаційні системи в сфері фінансового моніторингу.</p> <p>ФК14. Здатність формулювати (наприклад, через презентації або представляючи звіти) задачі в області адміністрування фінансового моніторингу, вибирати належні напрями і відповідні методи для їх розв'язку, беручи до уваги наявні можливості та ресурси.</p> <p>ФК15. Здатність визначати можливості співробітництва з міжнародними організаціями фінансового моніторингу</p> <p>ФК16. Здатність до здійснення контролю за фінансовим та документаційним забезпеченням детінізації економіки</p> <p>ФК17. Здатність ідентифікувати ризики в сфері</p> |
|--|--|---|



| | | |
|--|-------------------------------------|--|
| | | фінансового моніторингу, розробляти заходи щодо запобігання ризиковим ситуаціям, впроваджувати міжнародні стандарти запобігання тіньовим операціям ФК18. Здатність здійснювати пошук з різних інформаційних джерел, використовувати цю інформацію для прийняття рішень і розробляти їх альтернативні варіанти на основі використання інформаційних систем та комп'ютерних технологій. |
| Розділ 7. Програмні результати навчання | | |
| 7.1. | Програмні результати навчання (ПРН) | <p>ПРН1. Критично осмислювати, вибирати та використовувати необхідний науковий, методичний і аналітичний інструментарій для управління в непередбачуваних умовах;</p> <p>ПРН2. Ідентифікувати проблеми в організації та обґрунтовувати методи їх вирішення;</p> <p>ПРН3. Проектувати ефективні системи управління організаціям ;</p> <p>ПРН4. Обґрунтовувати та управляти проектами, генерувати підприємницькі ідеї;</p> <p>ПРН5. Планувати діяльність організації в стратегічному та тактичному розрізах;</p> <p>ПРН6. Мати навички прийняття, обґрунтування та забезпечення реалізації управлінських рішень в непередбачуваних умовах, враховуючи вимоги чинного законодавства, етичні міркування та соціальну відповідальність;</p> <p>ПРН7. Організувати та здійснювати ефективні комунікації всередині колективу, з представниками різних професійних груп та в міжнародному контексті;</p> <p>ПРН8. Застосовувати спеціалізоване програмне забезпечення та інформаційні системи для вирішення задач управління організацією;</p> <p>ПРН9. Вміти спілкуватись в професійних і наукових колах державною та іноземною мовами;</p> <p>ПРН10 Демонструвати лідерські навички та вміння працювати у команді, взаємодіяти з людьми, впливати на їх поведінку для вирішення професійних задач;</p> <p>ПРН11. Забезпечувати особистий професійний розвиток та планування власного часу;</p> |



| | | |
|--|----------------------|---|
| | | <p>ПРН12. Вміти делегувати повноваження та керівництво організацією (підрозділом фінансової безпеки);</p> <p>ПРН13. Вміти планувати і здійснювати інформаційне, методичне, матеріальне, фінансове та кадрове забезпечення організації (підрозділу фінансової безпеки);</p> <p>ПРН14. Здійснювати проводити моніторинг, аналізувати, контролювати, діагностувати та планувати діяльність підрозділів фінансової безпеки</p> <p>ПРН15. Приймати рішення щодо розв'язання актуальних проблем управління ризиками в сфері фінансового моніторингу за умов невизначеності.</p> <p>ПРН16. Поглибленні знання з методології та організації наукових досліджень</p> <p>ПРН17. Розуміти різні інструментарії та стратегії, що мають відношення до діагностування та аналізу тіньової економіки, а також механізмів її подолання.</p> <p>ПРН18. Здатність використовувати на практиці інструменти діагностування та аналізу, а також робити звіти/доповіді про них усно та письмово.</p> <p>ПРН19. Здійснювати моніторинг запобігання тіньових фінансових операцій за системою показників та критеріїв, ідентифікувати та аналізувати можливий вплив факторів ризику на результативність міжнародного співробітництва в сфері фінансового моніторингу.</p> <p>ПРН20. Поглиблені знання принципів і методів фінансової розвідки</p> <p>ПРН21. Вивчати міжнародні фінансові операції та ринки, євроінтеграційні процеси та перспективи співпраці із закордонними партнерами на засадах крос-культурної взаємодії.</p> <p>ПРН22. Виявляти інформаційні загрози; визначати відповідність інформаційної діяльності законам України; планувати та організовувати заходи щодо протидії інформаційним атакам.</p> |
| Розділ 8. Ресурсне забезпечення реалізації програми | | |
| 8.1. | Кадрове забезпечення | Навчальний процес освітньо-професійної |



| | | |
|---|--|--|
| | | програми забезпечують спеціалісти вищої категорії: доктори економічних наук та професори, академіки з практичним досвідом роботи більше 30 років у сфері фінансової розвідки (ветерани МВС, СБУ, Прокуратури). |
| 8.2. | Матеріально-технічне забезпечення | Проведення лекційних занять здійснюється в аудиторіях, оснащених технічними засобами аудіо і відео-відтворення інформації, доступом до Інтернет, у т.ч за бездротовою технологією. При проведенні аудиторних занять, використовуються комп'ютерні класи з сучасною комп'ютерною технікою, об'єднаною в локальну мережу з підключенням та необмеженим доступом до Інтернет та відповідним програмним забезпеченням, та спеціалізовані кабінети з навчальними стендами, необхідними медіа-засобами. |
| 8.3 | Інформаційне та навчально-методичне забезпечення | Забезпечення навчальною та навчально-методичною літературою здійснюється за рахунок фондів Науково-технічної бібліотеки НАУ. Наявні періодичні видання професійного спрямування. Впроваджено електронний каталог та можливість роботи з електронними підручниками. Сучасні технології навчання: робота студентів у спеціалізованих кабінетах з мультимедійними технологіями, інтерактивні лекції, пошукова методика здобуття знань, проектна робота, комп'ютеризований тестовий контроль якості знань, тощо. Підключення до мережі INTERNET. Відповідне інформаційне та навчально-методичне забезпечення розташоване на кафедральному сервері, http://er.nau.edu.ua/handle/NAU/29098 |
| Розділ 9. Академічна мобільність | | |
| 9.1. | Національна кредитна мобільність | Національна кредитна мобільність реалізується на основі двохсторонніх договорів між Національним авіаційним університетом та закладами вищої освіти України |
| 9.2. | Міжнародна кредитна мобільність | Міжнародна кредитна мобільність реалізується на основі двохсторонніх договорів між |

| | | | |
|---|---|----------------|-------------------------------------|
|  | Система менеджменту якості. ОСВІТНЬО-ПРОФЕСІЙНА ПРОГРАМА «Адміністрування фінансового моніторингу» | Шифр документа | СМЯ НАУ ОПП 11.02.06 – 01 – 2020 |
| | | Стор. 12 з 18 | |

| | | |
|------|--|---|
| | | Національним університетом та закладами вищої освіти зарубіжних країн-партнерів |
| 9.3. | Навчання іноземних здобувачів вищої освіти | Створено умови для навчання здобувачів вищої освіти. |

2. Перелік компонент освітньо-професійної програми та їх логічна послідовність

2.1. Перелік компонент

| Код н/д | Компоненти освітньо-професійної програми (навчальні дисципліни, курсові проекти (роботи), практики, кваліфікаційна робота) | Кількість кредитів | Форма підсумкового контролю | Семестр |
|--|--|--------------------|-----------------------------|---------|
| 1 | 2 | 3 | 4 | 5 |
| Обов'язкові компоненти | | | | |
| ОК 1. | Правові засади фінансового моніторингу | 3,5 | Дифзалік | 1 |
| ОК 2. | Методологія і організація наукових досліджень у | 3,5 | Екзамен | 2 |
| ОК 3. | Система фінансового моніторингу | 10,5 | Дифзалік, екзамен | 1, 2 |
| ОК 4. | Адміністрування економічної безпеки | 3,5 | Екзамен | 1 |
| ОК 5. | Управління ризиками в сфері фінансового | 3,5 | Екзамен | 2 |
| ОК 6. | Організація діяльності фінансової розвідки | 3,5 | Дифзалік | 1 |
| ОК 7. | Управління фінансовою безпекою | 4,5 | Екзамен | 1 |
| ОК 8. | Адміністрування міжнародного фінансового моніторингу | 6,5 | Екзамен | 2 |
| ОК 9. | Переддипломна практика | 12,0 | Дифзалік | 3 |
| ОК 10. | Кваліфікаційний екзамен | 1,5 | Екзамен | 3 |
| ОК 11. | Кваліфікаційна магістерська робота | 13,5 | Захист ДР | 3 |
| Загальний обсяг обов'язкових компонент: | | 66,0 | | |
| Вибіркові компоненти * | | | | |
| ВК 1. | Дисципліна 1 | | | |
| ВК 2. | Дисципліна 2 | | | |
| ... | | | | |
| ВК n | Дисципліна n | | | |
| Загальний обсяг вибірових компонент | | 24,0 | | |
| Загальний обсяг освітньо-професійної програми | | 90,0 | | |

* Вибіркові компоненти обираються здобувачами вищої освіти із загальноуніверситетського та фахового переліків вибірових дисциплін Університету, які в свою чергу щороку



оновлюються та затверджуються рішенням Ради з якості Національного авіаційного університету. Методика формування переліків та процедура вибору вибіркового компонента (навчальних дисциплін вільного вибору) наведені у Положенні про порядок реалізації здобувачами вищої освіти права на вибір навчальних дисциплін у Національному авіаційному університеті.

2.2. Структурно-логічна схема освітньо-професійної програми

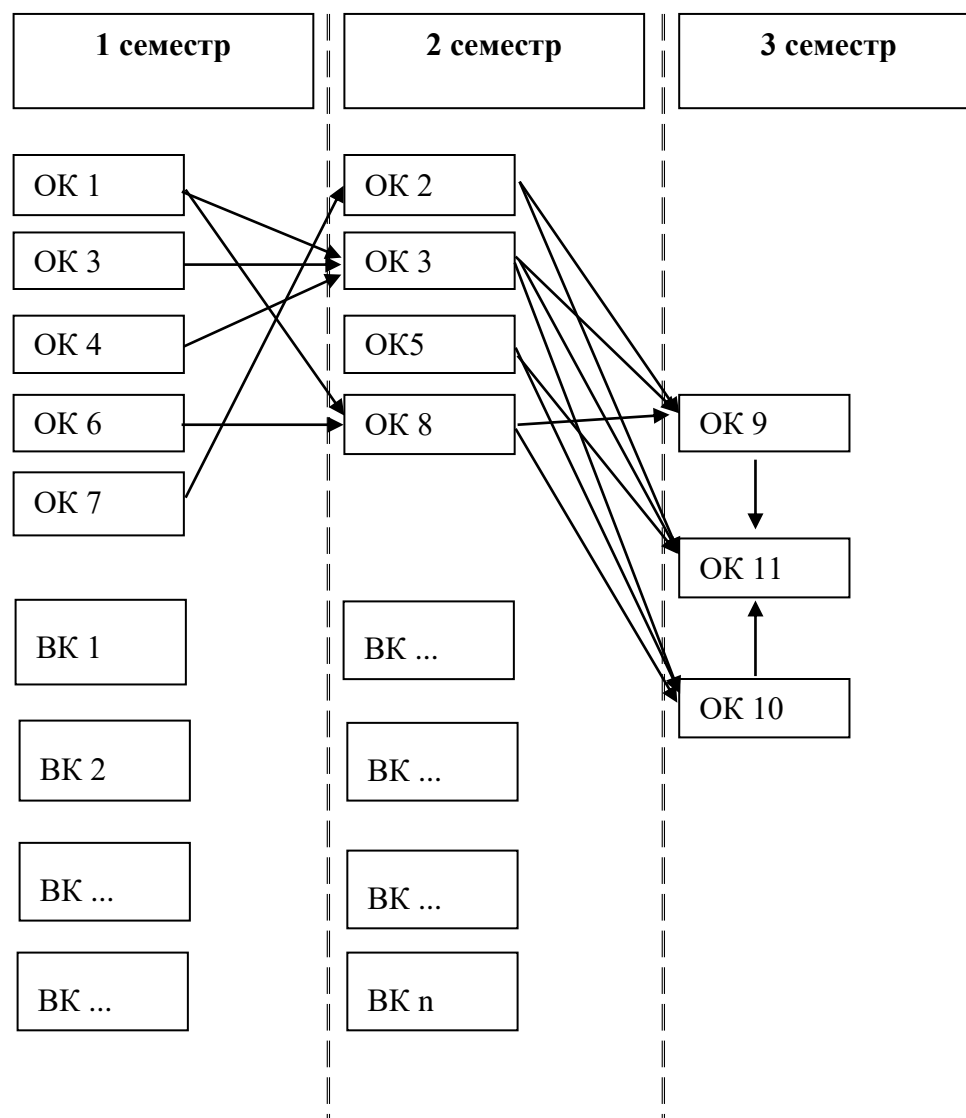

| | | | |
|---|---|----------------|-------------------------------------|
|  | Система менеджменту якості. ОСВІТНЬО-ПРОФЕСІЙНА ПРОГРАМА «Адміністрування фінансового моніторингу» | Шифр документа | СМЯ НАУ ОПП 11.02.06 – 01 – 2020 |
| | | Стор. 14 з 18 | |

3. Форма атестації здобувачів вищої освіти

| | |
|--|--|
| Форми атестації здобувачів вищої освіти | Кваліфікаційний екзамен Захист кваліфікаційної магістерської роботи |
| Вимоги до кваліфікаційного екзамену | Кваліфікаційний екзамен проводиться за різними видами завдань (тестові завдання, завдання з розгорнутою відповіддю, ситуаційні завдання тощо) відповідно до програм кваліфікаційного іспиту |
| Вимоги до кваліфікаційної магістерської роботи | Кваліфікаційна магістерська робота має передбачати розв'язання складної задачі або проблеми в сфері менеджменту, задачі або проблеми в сфері менеджменту, що потребує здійснення досліджень та/або інновацій і характеризується комплексністю і невизначеністю умов, із застосуванням теорій та методів економічної науки. Кваліфікаційна магістерська робота не повинна містити академічного плагіату, фальсифікації, фабрикації. Кваліфікаційна магістерська робота має бути оприлюднена на офіційному сайті закладу вищої освіти або його підрозділу, або у репозитарії закладу вищої освіти. |
| Вимоги до публічного захисту (демонстрації) | Атестація здійснюється відкрито і публічно |

4. Матриця відповідності програмних компетентностей компонентам освітньо-професійної програми

| Компоненти Компетентності | ОК1 | ОК2 | ОК3 | ОК4 | ОК5 | ОК6 | ОК7 | ОК8 | ОК9 | ОК10 | ОК11 | БК1* | БК2* | ... | БКn* |
|------------------------------|-----|-----|-----|-----|-----|-----|-----|-----|-----|------|------|------|------|-----|------|
| ІК | + | + | + | + | + | + | + | + | + | + | + | | | | |
| ЗК1 | | + | | + | | + | | | + | + | + | | | | |
| ЗК 2 | | | | + | | + | + | + | | | | | | | |
| ЗК 3 | | + | | | | | | | | | + | | | | |
| ЗК 4 | | | | + | | | | | | | | | | | |
| ЗК 5 | + | | | + | + | | | | | | | | | | |
| ЗК 6 | | + | | + | | | | | | | | | | | |
| ЗК 7 | | | | + | | | | | | | | | | | |
| ЗК 8 | + | | | | + | | | | | | | | | | |
| ЗК 9 | + | | | | | | | | | | | | | | |
| ЗК 10 | | | + | | | | | | | | | | | | |
| ФК 1 | | + | | + | | | | | | + | + | | | | |



| | | | | | | | | | | | | | | | |
|--------|---|--|---|--|--|--|---|---|--|--|--|--|--|--|--|
| ПРН 20 | | | | | | | + | | | | | | | | |
| ПРН 21 | | | + | | | | | + | | | | | | | |
| ПРН 22 | + | | | | | | | | | | | | | | |

* Вибіркові компоненти обрані з загальноуніверситетського та фахового переліків вибірових дисциплін Університету мають також забезпечувати визначені програмні компетентності. Кількість вибірових компонент визначається, виходячи із загального обсягу вибірових компонент (кредитів) освітньої програми

